

Башенный кран с маховой стрелой















Технические характеристики:

- ▶ Максимальная длина стрелы: 55,00 м
- ▶ Грузоподъемность при максимальном вылете стрелы: 3,10 т
- ▶ Максимальная грузоподъемность: 18,00 т

WORKS FOR YOU.

СИМВОЛЫ

	Привод подъема
	Привод поворота
	Изменение вылета стрелы
	Перемещение
	Директива по уровню шума
	Для получения информации свяжитесь с представителем компании
	Требования по питанию
	Источник питания
	В эксплуатации
	Необслуживаемый
Н	Максимальная высота под крюком
	Стрела
	Без нагрузки, без балласта, максимальная стрела и максимальная высота
	Противовес
C25	FEM 1004 Необслуживаемый, ветровой режим

Страницы:

Диаграмма грузоподъемности.....	4
Башня.....	6
Прочие конфигурации.....	7
Механизм.....	8
Транспортировка.....	10

Диаграмма грузоподъемности











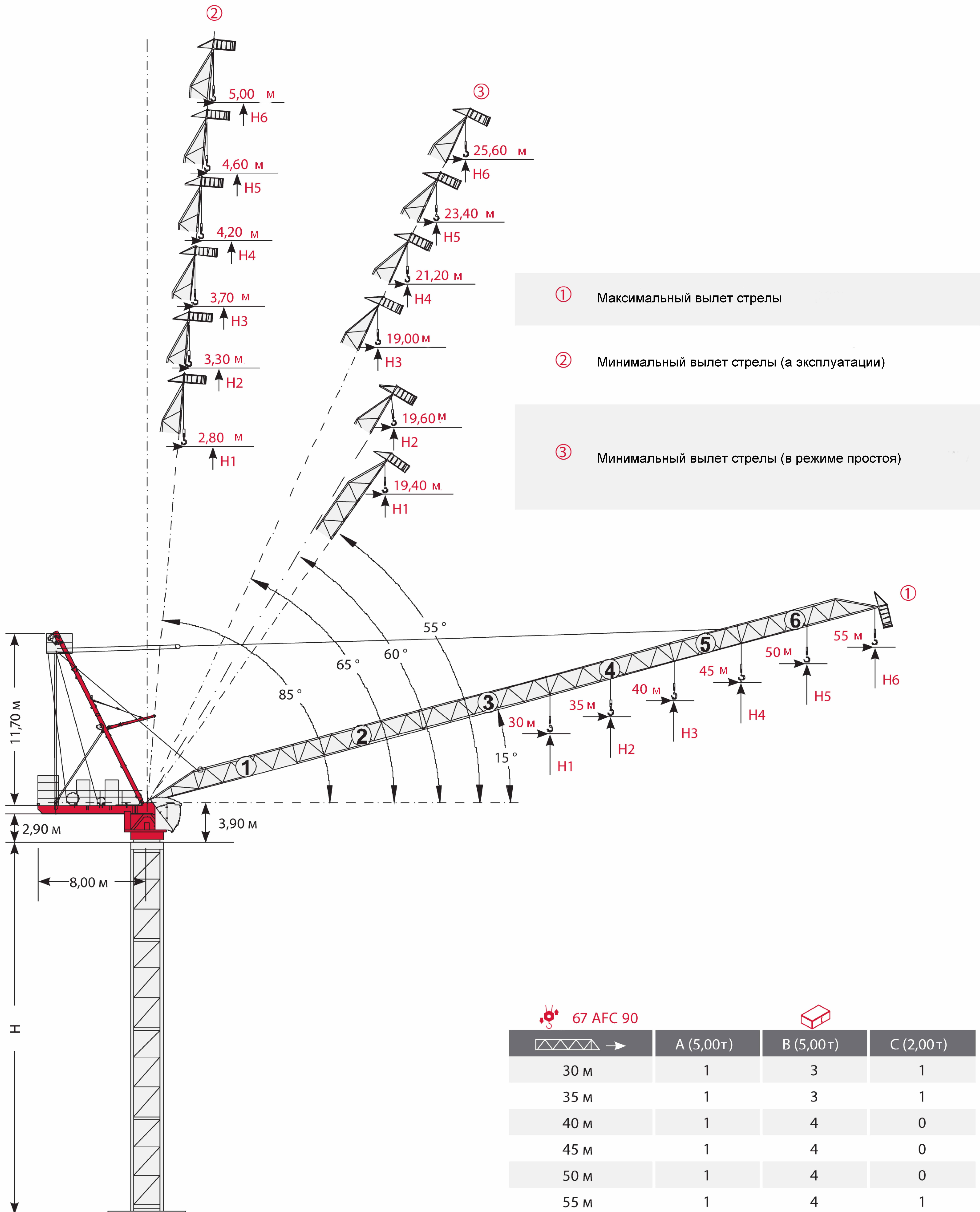
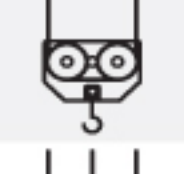

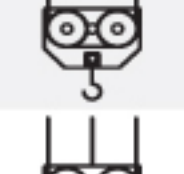
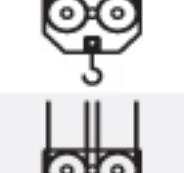
Диаграмма нагрузки

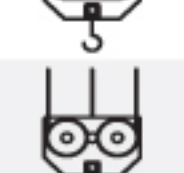
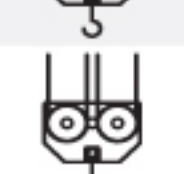
				15 м	20 м	25 м	30 м	35 м	40 м	45 м	50 м	55 м
	9 Т →	28,40 м	T	9,00	9,00	9,00	8,36	6,71	5,47	4,50	3,73	3,10
	13,5Т →	20,40 м	T	13,50	13,50	10,45	8,14	6,50	5,26	4,30	3,53	2,90
	9 Т →	31,90 м	T	9,00	9,00	9,00	9,00	7,92	6,54	5,46	4,60	
	13,5Т →	22,60 м	T	13,50	13,50	11,91	9,34	7,50	6,13	5,05	4,20	*
	18Т →	17,90 м	T	18,00	15,76	11,91	9,34	7,50	6,13	5,05	4,20	
	9 Т →	32,80 м	T	9,00	9,00	9,00	9,00	8,28	6,88	5,80		
	13,5Т →	23,20 м	T	13,50	13,50	12,30	9,71	7,86	6,48	5,40	*	
	18Т →	18,20 м	T	18,00	16,19	12,30	9,71	7,86	6,48	5,40		
	9 Т →	33,70 м	T	9,00	9,00	9,00	9,00	8,60	7,20			
	13,5Т →	23,70 м	T	13,50	13,50	12,64	10,04	8,19	6,80	*		
	18Т →	18,50 м	T	18,00	16,54	12,64	10,04	8,19	6,80			
	9 Т →	34,00 м	T	9,00	9,00	9,00	9,00	8,70				
	13,5Т →	23,80 м	T	13,50	13,50	12,70	10,13	8,30	*			
	18Т →	18,60 м	T	18,00	16,55	12,70	10,13	8,30				
	9 Т →	30,00 м	T	9,00	9,00	9,00	9,00					
	13,5Т →	23,90 м	T	13,50	13,50	12,77	10,20	*				
	18Т →	18,70 м	T	18,00	16,63	12,77	10,20					

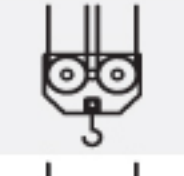
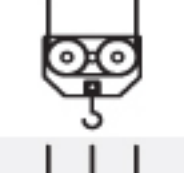
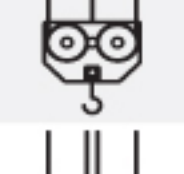
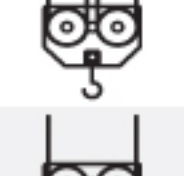
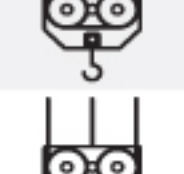
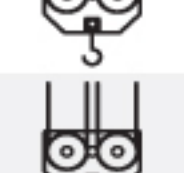
* = + 200 кг [ -  50 м-  45 м-  40 м-  35 м-  30 м]

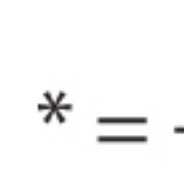
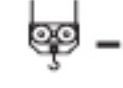
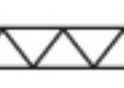
Конфигурации по высоте стрелы и башни

 →	
30 м	1 + 2 + 6
35 м	1 + 2 + 5 + 6
40 м	1 + 2 + 3 + 6
45 м	1 + 2 + 3 + 5 + 6
50 м	1 + 2 + 3 + 4 + 6
55 м	1 + 2 + 3 + 4 + 5 + 6

H			
	①	②	③
H1	H + 8,50 м	H + 29,20 м	H + 23,70 м
H2	H + 9,80 м	H + 34,40 м	H + 29,60 м
H3	H + 11,10 м	H + 39,60 м	H + 35,80 м
H4	H + 12,50 м	H + 44,80 м	H + 40,50 м
H5	H + 13,80 м	H + 49,90 м	H + 45,20 м
H6	H + 15,10 м	H + 55,00 м	H + 49,90 м

Башня

Стандартная конфигурация

Башня: TD23 & основание R1

	●	◆
R1	-2300 кН	-3749 кН
R2	1650 кН	3219 кН
	880 кН	

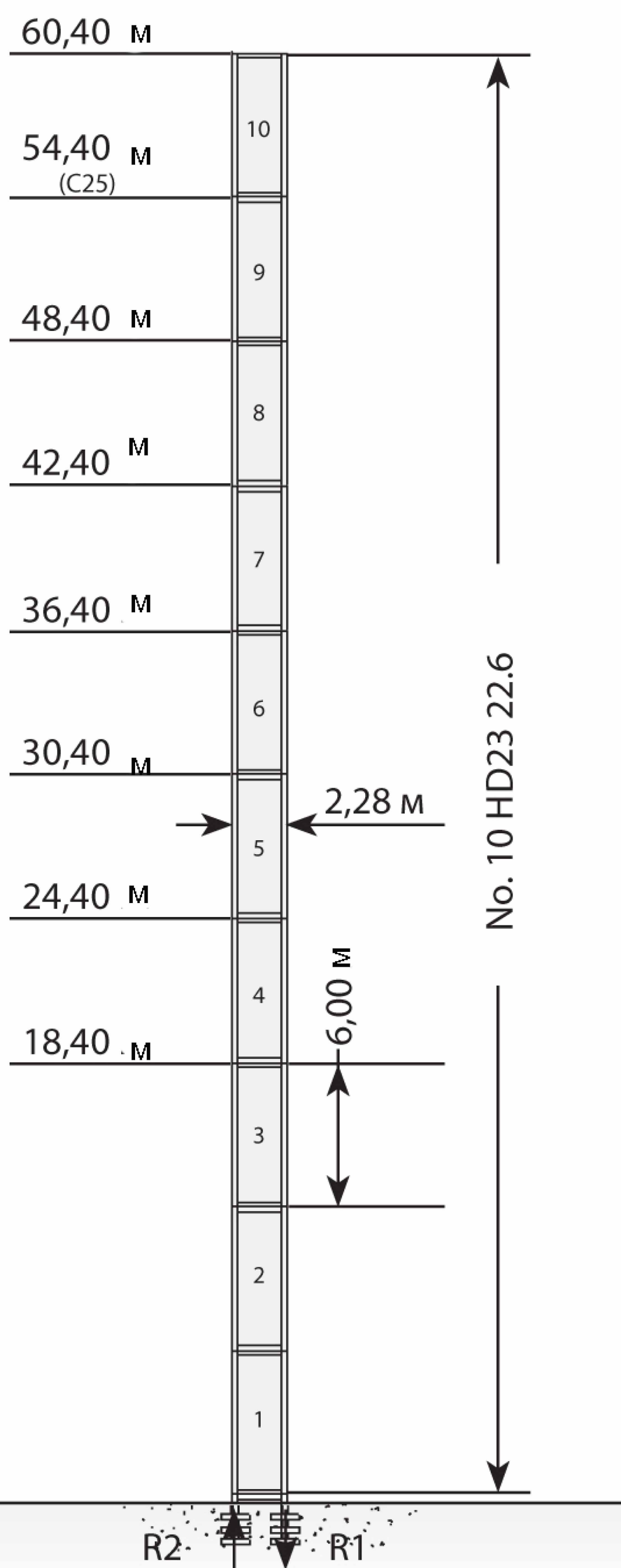

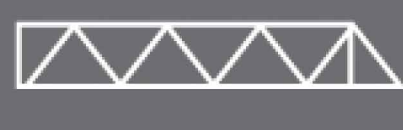
→	макс. H (м)	
	FEM 1004 C25	FEM 1001
		
30 м	54,40	60,40
35 м	54,40	54,40
40 м	54,40	54,40
45 м	48,40	48,40
50 м	48,40	48,40
55 м	42,40	48,40

Башня: TD23 & основание R2

	●	◆
R1	-2680 кН	-4738 кН
R2	1950 кН	4165 кН
	1020 кН	

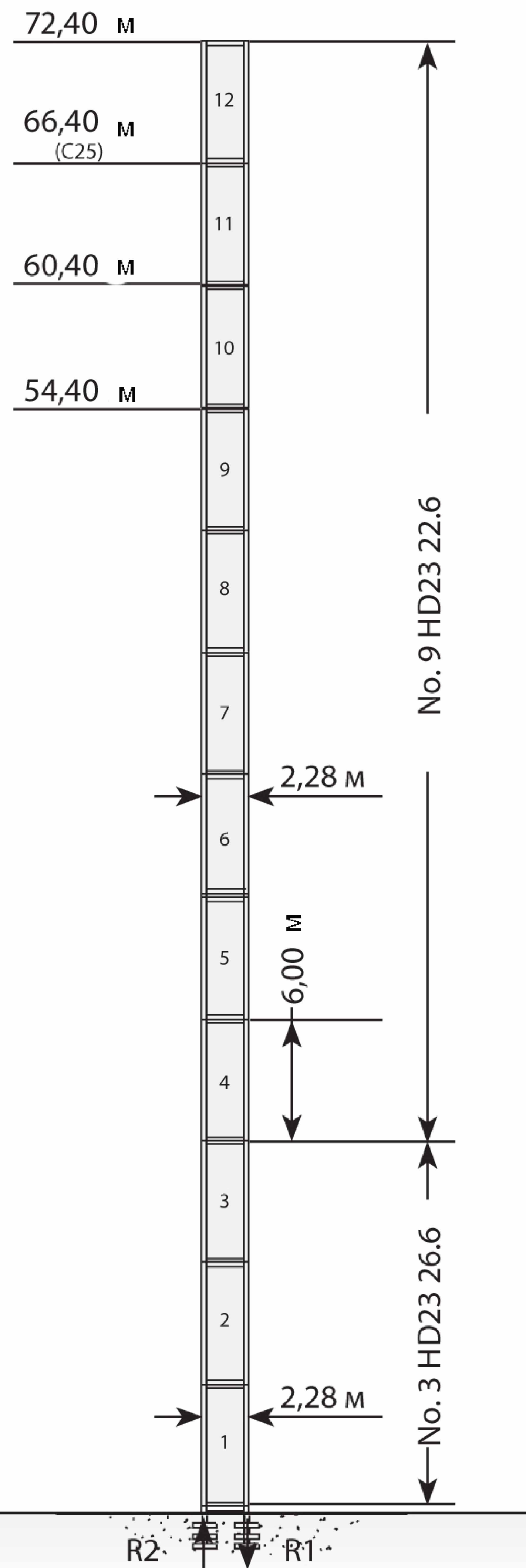

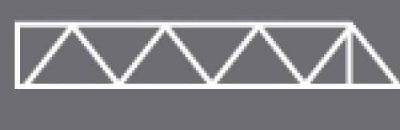
→	макс. H (м)	
	FEM 1004 C25	FEM 1001
		
30 м	66,40	72,40
35 м	60,40	66,40
40 м	60,40	66,40
45 м	54,40	60,40
50 м	54,40	60,40
55 м	-	60,40

Башня: TD23 & основание FP1

	●	◆
R1	-1350 кН	-1749 кН
R2	0 кН	0 кН
	1050 кН	

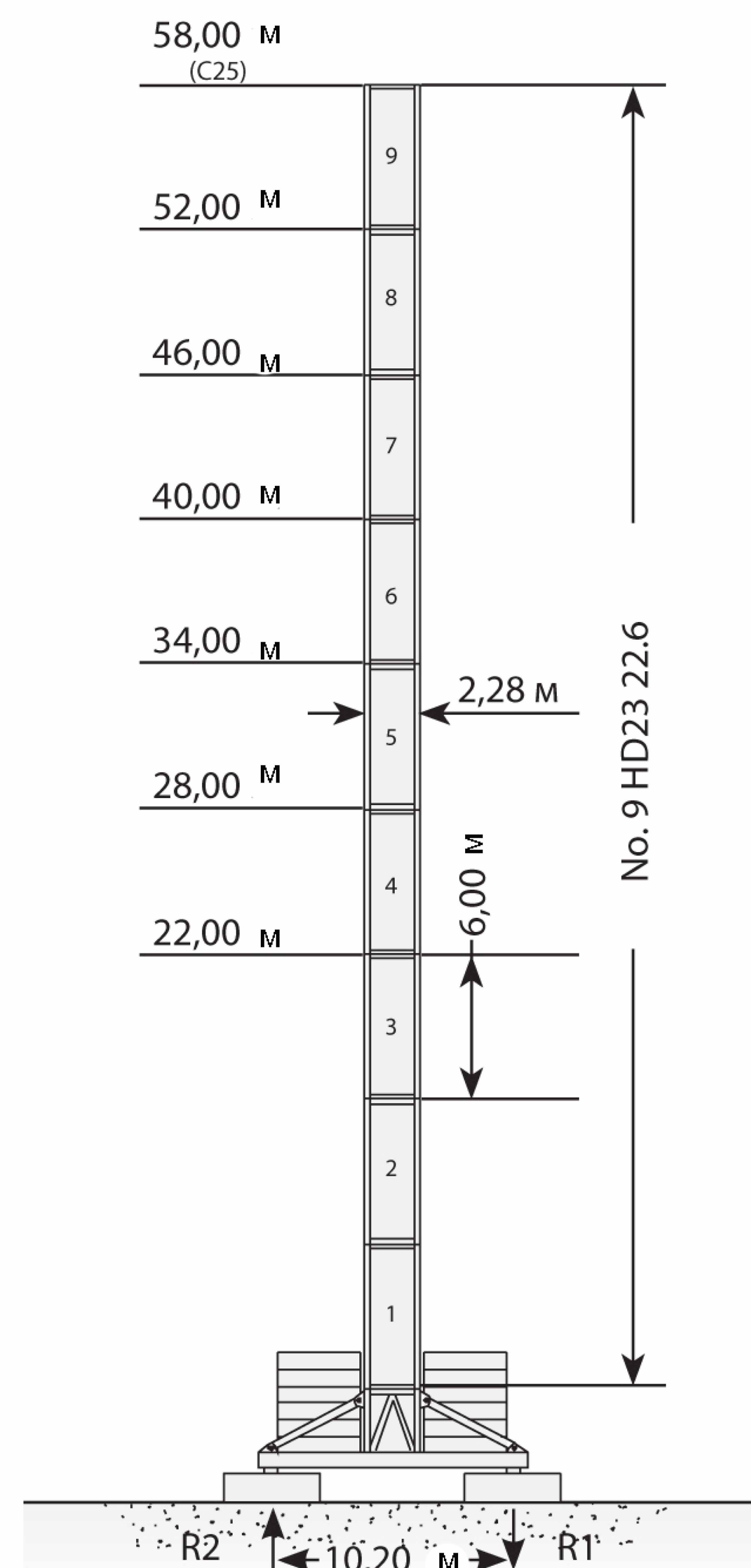

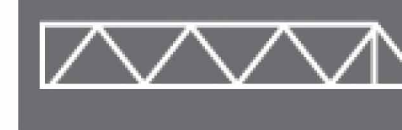
→	макс. H (м)	
	FEM 1004 C25	FEM 1001
		
30 м	58,00	58,00
35 м	52,00	52,00
40 м	52,00	52,00
45 м	46,00	46,00
50 м	46,00	46,00
55 м	46,00	46,00

Высота башни

Доступны различные типы башен с установкой на различной высоте; Для получения информации свяжитесь с представителем компании

Прочие конфигурации

Самоподъемный кран

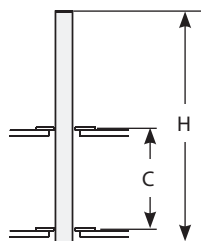

Башня: HD23

 →	С	Н
30 м	10,00 м	42,00 м
	12,00 м	48,00 м
	14,00 м	54,00 м
	16,00 м	54,00 м
30 м 40 м	10,00 м	36,00 м
	12,00 м	42,00 м
	14,00 м	48,00 м
	16,00 м	48,00 м
45 м 50 м 55 м	10,00 м	30,00 м
	12,00 м	36,00 м
	14,00 м	42,00 м
	16,00 м	42,00 м

Кран, смонтированный на конструкции

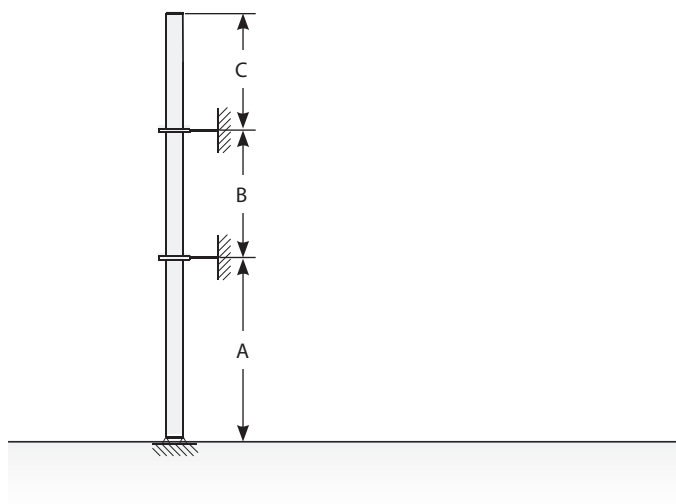





Башня: HD23

 →	А мин/макс	В мин/макс	С макс
30 м	36 м/48 м	24 м/36 м	30 м
35 м	36 м/42 м	24 м/36 м	24 м
40 м	36 м/42 м	24 м/36 м	24 м
45 м	30 м/36 м	24 м/36 м	21 м
50 м	30 м/36 м	24 м/36 м	21 м
55 м	30 м/36 м	24 м/36 м	21 м





МЕХАНИЗМЫ

Источник питания

				
	67 AFC 90 - LFC 45	144 кВа	400В - 50Гц / 460В - 60Гц	2000/14/CE modificata
	67 AFC 90 - LFC 67	165 кВа	400В - 50Гц / 460В - 60Гц	2000/14/CE modificata

* Кран без оборудования для обеспечения его перемещения



Привод подъема

			т	м/мин	кВт			
	67 AFC 90 ^{R00} 67 AFC 90 ^{R01} (вектор)		9	0 → 37	67	560 м ^(R00) 940 м ^(R01)		
			6	0 → 54				
			4	0 → 77				
			3,7	0 → 82				
			1,5	0 → 130				
		13,5	0 → 24,5				9	0 → 36
		6	0 → 51,3					
		5,5	0 → 54,6					
		2,25	0 → 86,6				18	0 → 18,5
		12	0 → 27					
		8	0 → 38,5					
		7,4	0 → 41					
		3	0 → 65					

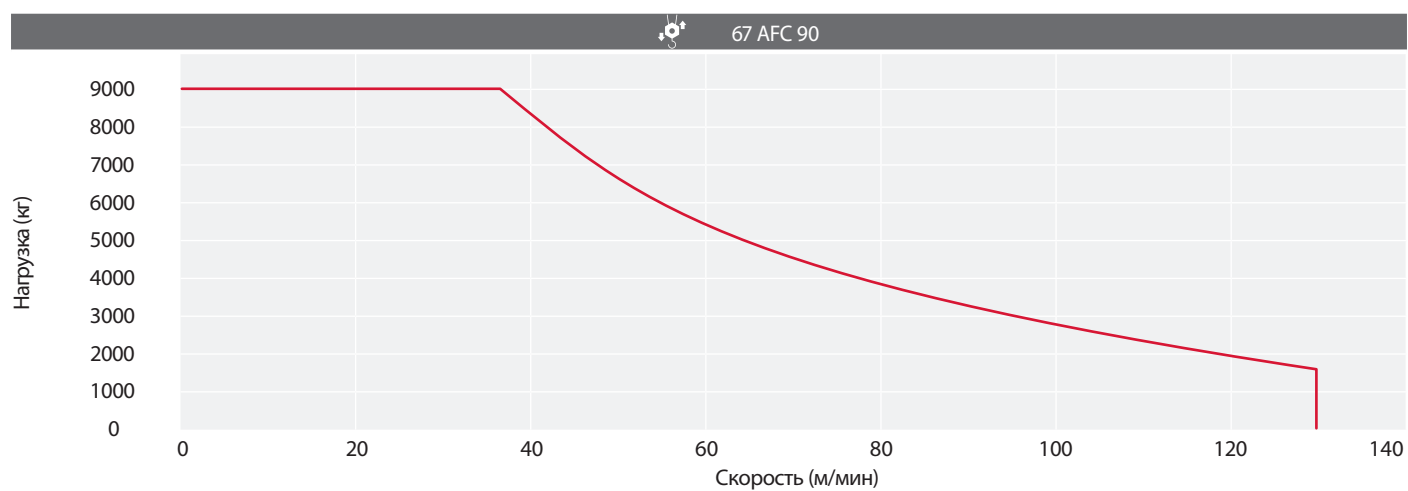
Скорость подъема груза



Дополнительные технические характеристики

	LFC 45 R00 / R001 (вектор)	2,5 мин	45 кВт
	LFC 67 R00 / R001 (вектор)	1,8 мин	67 кВт
	SCC 2 2 112	0 → 0,75 r.p.m.	2 x 9,8 кВт

Транспортировка

Упаковочный лист

CTL 260-18 HD23	Описание	Длина	Ширина	Высота	Кол-во	Вес
	секция башни крепежа стойки ходового устройства 8м x 8м	2,90 м	2,90 м	2,90 м	1	9150 кг
	стойка ходового устройства 8 x 8 м	4,30 м	0,30 м	2,25 м	4	1820 кг
	внешняя балка 8 x 8 м ходового оборудования	4,00 м	0,16 м	0,33 м	4	210 кг
	внешняя балка 8 x 8 м ходового оборудования	5,96 м	0,30 м	0,33 м	4	626 кг
	секция башни крепежа стойки ходового устройства 10 x 10м	3,00 м	3,00 м	3,10 м	1	10450 кг
	пр. и лев. стойки ходового устройства 10x10 м	5,70 м	2,60 м	0,70 м	2 лево+ 2 право	3825 кг
	поперечина перемещения 10 x 10 м ходового устройства	7,00 м	2,20 м	0,40 м	2	2030 кг
	10x10 м опорная платформа распределительного шкафа привода перемещения TVF 4RT 4M9	5,70 м	2,20 м	2,40 м	1	1300 кг
	10x10 м опорная платформа распределительного шкафа привода перемещения TSR 4RG 4M8	5,60 м	2,10 м	3,70 м	1	645 кг
	секция башни HD23 26.6	6,00 м	2,43 м	2,32 м	1	6473 кг*
	секция башни HD23 22.6	6,00 м	2,28 м	2,29 м	1	4823 кг*
	секция башни HD23 22.3	3,00 м	2,29 м	2,28 м	1	2550 кг*
	опора поворотного кольца HD23	2,97 м	2,30 м	2,75 м	1	10520 кг
	платформа опоры кабины + кабина + QEG	4,00 м	1,51 м	2,50 м	1	1140 кг

CTL 260-18 HD23	Описание	Длина	Ширина	Высота	Кол-во	Вес
	противовесная консоль (в сборе с перилами, в фиксированном положении без лебедок)	8,40 м	3,60 м	1,95 м	1	7200 кг
	лебедка перемещения стрелы 45 кВт R00 / R01 (в сборе с тросами)	2,73 м	1,85 м	1,75 м	1	3230 кг
	Лебедка перемещения стрелы 67 kW R00 / R01 (в сборе с тросами)	2,82 м	1,93 м	1,95 м	1	3850 кг
	подъемная лебедка 67 кВт R00 (в сборе с тросами)	2,37 м	2,23 м	1,95 м	1	3855 кг
	подъемная лебедка 67 kW R01 (в сборе с тросами)	2,37 м	2,23 м	1,95 м	1	4412 кг
	рама А противовесной консоли	7,88 м	2,45 м	12,11 м	1	4650 кг
	секция стрелы-1	10,56 м	1,76 м	1,87 м	1	1782 кг
	секция стрелы-2	10,53 м	1,76 м	1,70 м	1	1235 кг
	секция стрелы-3	10,53 м	1,76 м	1,70 м	1	1084 кг
	секция стрелы-4	10,53 м	1,76 м	1,70 м	1	983 кг
	секция стрелы-5	5,63 м	1,76 м	1,70 м	1	532 кг
	секция стрелы-6	10,61 м	1,76 м	1,84 м	1	1310 кг
	двухтросовая крюковая блочная обойма	1,20 м	0,53 м	1,03 м	1	360 кг
	четырёхтросовая крюковая блочная обойма	0,52 м	0,26 м	0,98 м	1	300 кг

* включая лестницы, платформы и сборочное оборудование

www.terexcranes.com

Дата вступления в силу: Апрель 2010.

Технические характеристики и цены могут быть изменены без предварительного уведомления. Фотографии и/или чертежи, имеющиеся в данном документе, используются только в целях иллюстрирования материала. Инструкции по надлежащему использованию указанного оборудования приведены в соответствующих руководствах оператора. Несоблюдение указаний, приведенных в руководствах оператора при использовании соответствующего оборудования, или прочие халатные действия могут привести к получению серьезных ранений и летальному исходу. Стандартная гарантия, составленная в письменном виде и применимая к определенному продукту вследствие акта продажи, является единственной гарантией, применимой к оборудованию нашего производства. Компания Terex не предоставляет иных гарантий, явно выраженных или подразумеваемых. Приведенные продукты и услуги могут являться торговыми марками, знаками обслуживания или торговыми названиями товара компании «Terex Corporation» и/или ее дочерних компаний, действующими в США и других странах. Все права защищены. Terex® является зарегистрированной торговой маркой «Terex Corporation» в США и многих других странах.

Авторские права 2010 "Terex Corporation".

Terex Cranes, Global Marketing, Dinglerstraße 24, 66482 Цвейбрюкен, Германия
Тел. +49 (0) 6332 830, Email: info_cranes@terex.com, www.terexcranes.com

Ссылка на брошюру: TC-DS-M-E/F/G/I/S-CTL260-18 HD23-04/10



WORKS FOR YOU.